

plyta | board 16 i 18 mm

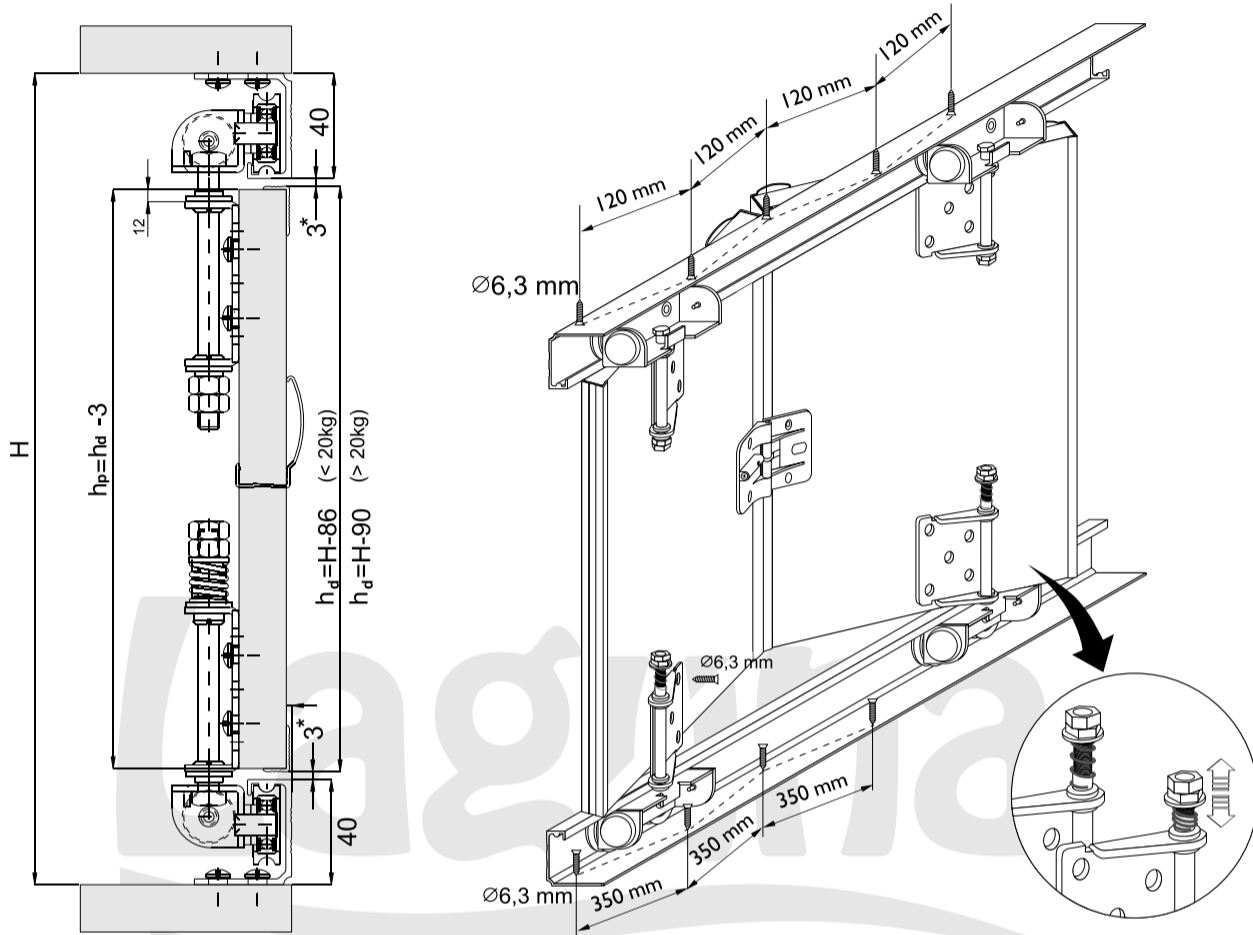

*) >20 kg = 5mm

- H - wysokość otworu montażowego
opening assembly height
- ha - wysokość drzwi
doors height
- hp - wysokość płyty
board height
- bd - szerokość drzwi
doors width
- bp - szerokość płyty
board width
- S - szerokość światła otworu
opening assembly width

