

* okucia na płycie hardwares outside the board

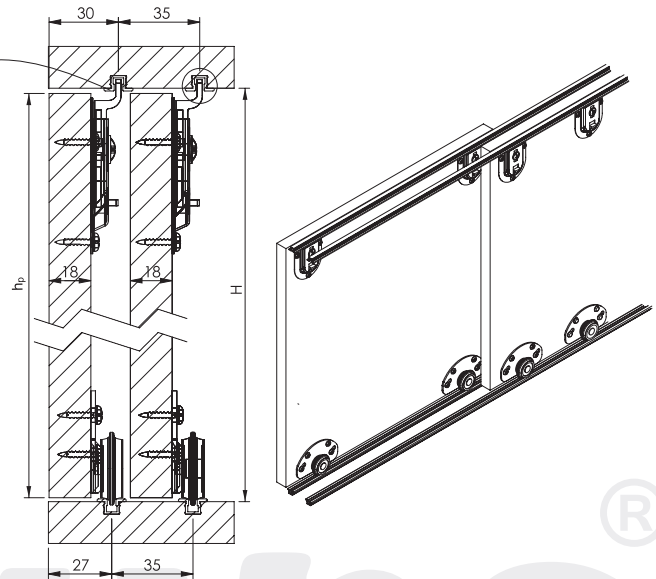
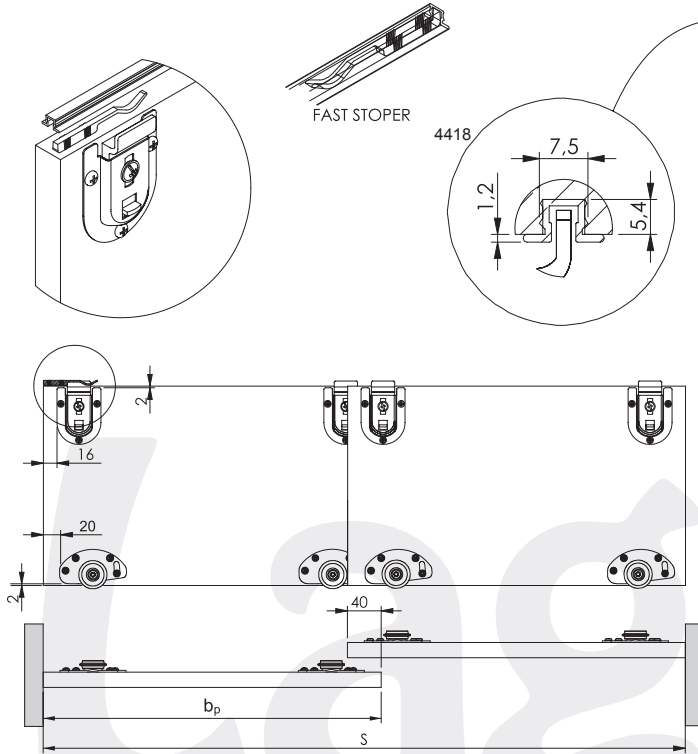

H - wysokość otworu montażowego
opening assembly height [mm]

S - szerokość otworu montażowego
opening assembly width [mm]

liczba skrzydeł drzwi n	n=2	n=3	n=4	n=5
wysokość płyty/ board height h_p	$h_p = H - 5\text{mm}$			
szerokość płyty / board width b_p	$b_p = \frac{S-40\text{mm}}{2}$	$b_p = \frac{S-80\text{mm}}{3}$	$b_p = \frac{S-120\text{mm}}{4}$	$b_p = \frac{S-160\text{mm}}{5}$

* okucia wpuszczane w płytę hardwares inside the board

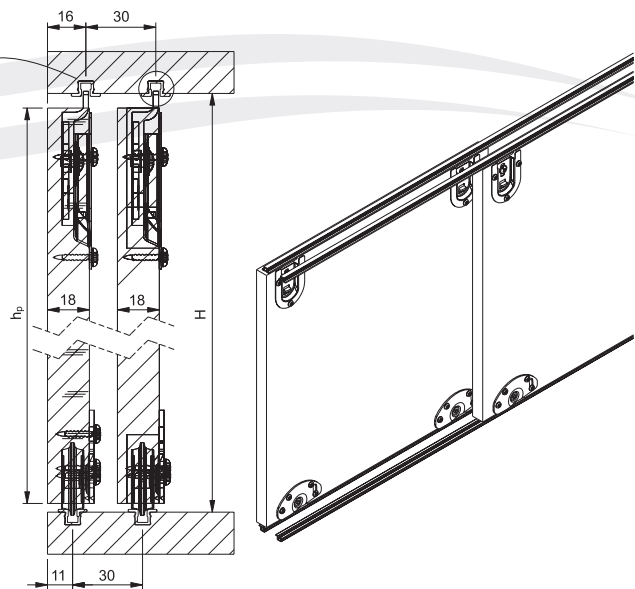
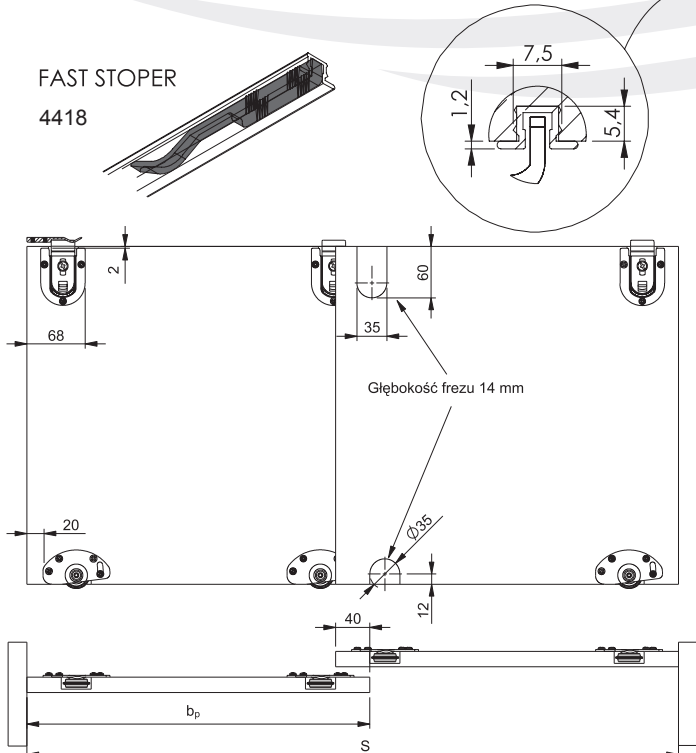

H - wysokość otworu montażowego
opening assembly height [mm]

S - szerokość otworu montażowego
opening assembly width [mm]

liczba skrzydeł drzwi n	n=2	n=3	n=4	n=5
wysokość płyty/ board height h_p	$h_p = H - 10\text{mm}$			
szerokość płyty / board width b_p	$b_p = \frac{S-40\text{mm}}{2}$	$b_p = \frac{S-80\text{mm}}{3}$	$b_p = \frac{S-120\text{mm}}{4}$	$b_p = \frac{S-160\text{mm}}{5}$